

Referencia	0 601 372 800
Código de barras	4059952528922
1 adaptador de aspiración 2 600 306 007	✓
1 bolsa de papel para el polvo disponible por separado como juego de 3: 2 605 411 067	✓
1 hoja lijadora multiorificios C470, Best for Wood + Paint, 120 disponible como juego aparte de 5: 2 608 608 X85	✓
Almohadilla lijadora (150 mm) 2 608 601 335	✓
Caja de cartón	✓



Datos técnicos

Descripción

Sectores profesionales	Carpintería y ebanistería
Sin/con cable	Con cable
Dimensiones del embalaje (anchura x longitud x altura)	210 x 355 x 160 mm
Tensión, eléctrica	230 V
Nivel de ruido	El nivel de ruido con ponderación A de la herramienta eléctrica presenta los siguientes valores medios: nivel de intensidad acústica dB (A); nivel de potencia acústica dB(A). Incertidumbre K = dB.

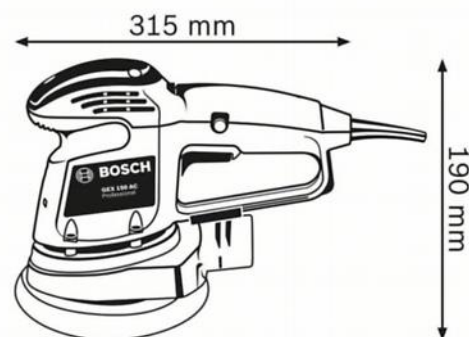

Datos técnicos

Ø de plato lijador	150 mm
Velocidad de giro en vacío	4.500 – 12.000 rpm
Número de carreras en vacío	9.000 – 24.000 opm
Excentricidad	2,00 mm
Potencia absorbida	340 W
Peso	2,1 kg
Dimensiones de herramienta (anchura)	150 mm
Dimensiones de herramienta (longitud)	315 mm
Dimensiones de herramienta (altura)	190 mm
Diámetro de circuito oscilante	4,0 mm

Información sobre ruido/vibraciones

Nivel de intensidad acústica	81 dB(A)
Nivel de potencia acústica	92 dB(A)
Tolerancia K	3 dB

Información de ventas

Colocación

- Robusta lijadora excéntrica de 150 mm con elevada velocidad de eliminación

Beneficio al usuario

- Velocidad constante y elevada velocidad de eliminación para unos resultados eficaces incluso en superficies exigentes
- La brida de cojinete de aluminio garantiza una larga vida útil de la herramienta y la convierte en la opción ideal para su uso en aplicaciones exigentes
- Placa lijadora multiperforación para hojas de lija con diferentes patrones de orificios y para una aspiración de polvo significativamente mayor